



11 • 8 • 2010 19

информационен бюлетин

български архитект

седмично издание на съюза на архитектите в България

тел.: 943 8321, 943 8355; факс: 02/943 8349; E-mail: sab@bularch.org; www.bularch.org

САБ е член на Международния съюз на архитектите, Международния съюз за паметниците на културата и забележителните места, Асоциацията на признатите европейски експерти, Съвета на архитектите от Европа

Адрес на редакцията: 1504 София, ул. „Кракра“, 11, т. 943 8350, т./факс 943 8326; E-mail: archvalart@centrum-group.com; Цена: 0.25 лв.

VELUX®

www.velux.bg

BAUMIT

Фасади
Мазилки
Замазки

Roca

THE LEADING GLOBAL
BATHROOM BRAND
www.roca.com

МАРИЦА-М
изкуство в асансьорите
www.maritza-m.com

ФИЛАРХ

проектиране ЕЛ инсталации
www.philarch.com

Intesa®
ЗАКЛЮЧВАЩИ СИСТЕМИ И АКСЕСОАРИ
www.intesa.bg

R

REYNAERS
aluminium

епу

EUROPEAN UNIVERSITY
POLYTECHNICAL

ОТ 1 ОКТОМВРИ НОВ ТИП АРХИТЕКТУРНО ОБРАЗОВАНИЕ В ЕВРОПЕЙСКИЯ ПОЛИТЕХНИЧЕСКИ УНИВЕРСИТЕТ

Основна цел – максимално качествено обучение.

Като резултат на многогодишни иновативни научни изследвания, практическо експериментирание и реално получени високи резултати от колектива на Международната академия по архитектура, под нейното методическо и организационно ръководство на 1 октомври 2010 г. стартира нов тип висше архитектурно образование в

Европейския политехнически университет.

Какви са новостите в него? Създаване на организация на учебния процес на базата на персонална отговорност, а не анонимна безотговорност на преподавателите за крайния резултат от обучението на студентите.

Тя се осъществява чрез структуриране на учебния процес на базата на конкуриращи, се

помежду си отделни самостоятелни образователни звена, наречени Design Studios. Това дава възможност за прилагане на различни конкуриращи се преподавателски подходи, съчетани с възможност за сравнение на постиженията – еднакви теми, единни изложби на всички проекти, еднакви по тема, подредени по преподаватели и по учебни студия, обективна оценка на работата на студенти и преподаватели от външни изявени практики, не въввлечени в преподавателска работа във факултета.

Възможност на избор. Всеки семестър студентите имат право на избор в кое дизайн-студิโอ биха желали да се обучават, както и избор от страна на тима преподаватели, водещи студията с кои от избралите ги студентите предпочитат да работят.

Нов тип цялостно координиран учебен план, разработен специално с цел за постигане на максимално висока усвояемост и постижения от страна на студентите.

Индивидуално постоянно работно място за всеки студент по архитектура в университета, достъпно 24 часа, както е във всички реномирани университети по света.

Сградата, в която ЕПУ ще стартира през октомври 2010 г.



следва на с. 2

ОТ 1 ОКТОМВРИ...

продължава от с. 1

Стриктен подбор на кандидат-студентите на базата на откритие на предразположение към архитектурата, не по форма, а по същество.

Стриктен подбор на екипа от преподаватели. За преподаватели в студията ще бъдат избирани само най-изявените и доказали се в практиката с постиженията си млади български архитекти.

С привличането в учебния процес на едни от най-големите световни имена в архитектурата – академиците и професорите на Международната академия по архитектура, като Ричард Ингланд, Манфреди Николети, Тадао Андо, Пол Андрю и много други, за провеждане на уъркшопове, възлови лекции и оценка на постигнатите резултати от нашите студенти. Общо 29 академици са изяви готовност да участват в работата на университета. Към това трябва да прибавим и възможността по видео-път да се четат лекции и да се участва на живо в дискусии с нашите студенти. Създаване на система за постоянно поддържане на качеството на обучение, базираща се на обективни и независещи от никого персонални критерии и величини, състоящ се във външен независим контрол на постигнатите през всеки семестър резултати от студентите и преподавателите по архитектурно проектиране.

●Публични изложби на всички проекти, на всички студенти, наредени по преподаватели. Целта е да се види цялостно действителното ниво на качеството на работата в цялата група и по преподаватели, а не да се представят само специално подбрани проекти.

●Публични защити и оценки на всички студентски проекти по преподаватели, пред изтъкнати архитекти от практиката, не въввлечени в преподаването, позволяващи обективни оценки и в присъствието на всички желаещи външни гости, включително и родителите.

●Публични обсъждания на изложбите и получените през семестъра резултати и тяхното публикуване, проведени от изтъкнати архитекти-проектанти от САБ, КАБ и широката общественост.

Всеки семестър анонимно проучване на оценката на студентите относно преподавателската работа на всички преподаватели (редовни и хонорувани) по единна анкетна карта.

Правилата в новия университет целят да се създаде една максимално обективна, самосанираща се система, не за удобство на преподавателите, а за стимулиране на максимално високо качество на обучението.

Създаването на нов университет има не само своите огромни трудности, но носи и възможност за важни преимущества. Когато се започва на чисто, те се състоят преди

всичко в ясно определени предварително правила и изисквания към всички, участващи в новото начинание и студенти, и преподаватели. На когото тези правила не му харесват, той просто не се включва. Именно за това са поставени много високи изисквания и правила за спазване, взети от световната практика. В някои отношения тези изисквания са значително по-високи от предвидените в Закона за висшето образование. В новия университет всички преподаватели ще бъдат оценявани анонимно от студентите преди края на всеки семестър, а не веднъж на 3 или 5 години. Всеки може да се сети защо, но съвсем не всеки желае да го приложи.

Преподаването в новия университет ще става на два езика – български и английски. Броят на приеманите студенти по архитектура във всеки курс ще бъде 20 студенти българоезично обучение и 20 англоезично.

Влизането в университета става на базата на конкурс по рисуване и пространствено изобразяване на тела, интериорни пространства, художествен усет, нестандартно мислене, като предразположение на кандидата към архитектурната професия. Конкурсът за желаещите да постъпят в първи курс протича в два етапа. Първият етап е представяне на портфолио, съдържащо поне 10 рисунки по собствен избор, правени от кандидата. На базата на оценяването на работите от портфолиото кандидатът се допуска до втория етап. Вторият етап се състои в директно рисуване, в два последователни дни на 4 изпитни работи. Първата рисунка е: по зададена фигура, гледана от натура, се прави рисунка с внасяне на описани в заданието трансформации. Втората рисунка е: на необявена предварително тема се прави скица-рисунка. Цел: находчивост, изобретателност, вярна рисунка. Третата рисунка е: по

зададен план и общ перспективен вид на много опростена сграда, да се нарисува най-общо в перспектива нейното интериорно пространство. Четвъртата рисунка е: да се нарисува композиция от няколко зададени, като вид, фигури в пространството. В момента към ЕПУ има подготовителни курсове по този тип рисунки. Срок за подаване на молби и материали за кандидатстване е 02 август 2010 г.

В специалността архитектура през настоящата учебна година може да се кандидатства и за директно влизане във 2-ри курс. Тази възможност се отнася само за кандидати, които желаят да се преместят от университета, в който са учили Архитектура в първи или втори курс. Преместването става на базата на представянето само на портфолио с нещата с архитектурна насоченост, правени в предишния университет. Срок за подаване на молби и материали за кандидатстване е 01.09.2010 г. През пролетния семестър към ЕПУ се разкрива и една надстроечна 2-годишна магистърска програма „Майсторско проектиране в архитектурата“. Тя е за хора, завършили вече редовния курс по Архитектура в друг университет, които желаят да усъвършенстват уменията си в областта на архитектурното проектиране под ръководството на МАА и нейните академици и професори. За подробности – виж сайта на университета: <http://epu.bg>

Нека подчертаем още веднъж, че причина за създаването на новия университет е максимално качествено обучение в областта на архитектурата, сравнимо с най-добрите световни образци.

Гаранти за постигането на тези цели е и не формалното, а реално тясно сътрудничество на ЕПУ със САБ и КАБ, както и с водещи чуждестранни университети от Великобритания, Италия, Австрия, Финландия и Франция.

**проф. д-р арх.
Стефан Попов**

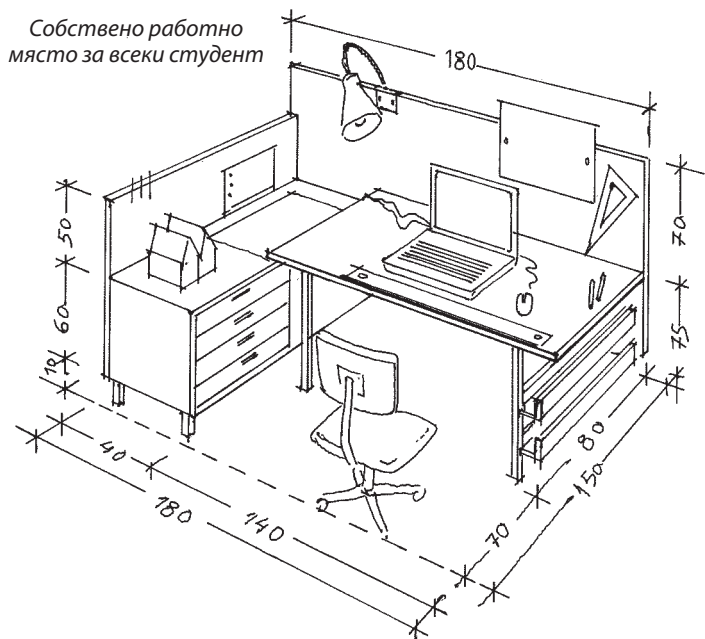

ПРЕДЛОЖЕНИЯ ЗА НАГРАДАТА MIES VAN DER ROHE 2011

Наградата на Европейския съюз за съвременна архитектура, на името на фондация „Mies van der Rohe“, се присъжда на всеки две години. Това е съвместна инициатива на Европейската комисия и Фондация „Mies van der Rohe“ и има **следните основни цели**: • да се поощрят изключителните постижения на европейската архитектура; • да допринесе за издигането на професията; • да се подкрепят архитекти от целия Европейски съюз; • да се подкрепят млади архитекти в началото на професионалната им кариера.

Стремежът е инициативата да се превърне в платформа за изследване, развитие и прилагане на устойчиви архитектурни практики, които минимизират негативното въздействие на строителството върху околната среда, както и да се промотират социалните, икономическите и културните предимства на бъдещо устойчиво развитие.

Изборът на финалистите преминава през няколко етапа и е свързан с разглеждане на номинираните проекти, определяне на финалистите, посещаване на обектите-финалисти и избиране на победител в конкурса, както и носител на специалната награда за изгряващ архитект.

Отличието носи на победителя **60 000 евро** премия, а на носителя на специалната награда – 20 000 евро. Заедно с тях победителите получават и скулптура, с дизайн на Хавиер Корберо.

В допълнение към двете награди, журито избира творби, които се включват в каталог, който се публикува и разпространява по време на пътуваща изложба с проектите. Това позволява на всяко издание на Наградата да се превърне в своеобразна двугодишна антология, която документира еволюцията на Европейската архитектура и представлява важен архив, включващ фотографии, оригинални рисунки, дигитални материали и модели. Пътуващата изложба и издаденият каталог са естественият завършек на състезанието.

Изисквания към обектите, които ще бъдат номинирани от САБ: 1. Трябва да са построени в България или други европейски страни от членове на САБ и/или КАБ; 2. Да са построени в България от архитекти от други европейски страни; 3. Сградите трябва да са построени в периода от 1 януари 2009 до 31 декември 2010 г.

Необходима информация за изпращане: 1. Попълнен образец (от този сайт) с данни за сградата и авторите ѝ; 2. От осем до дванадесет снимки на сградата (интериор, екстериор, детайли, както и всякакви други по преценка на авторите).

Критерии, по които ще бъдат оценявани обектите: 1. Оригиналност на архитектурния образ; 2. Използване на иновативни технологии и материали; 3. Високо качество на изпълнението; 4. Устойчивост, екологосъобразност и енергийна ефективност.

Моля, изпращайте вашите предложения на имейл: miesaward2011@abv.bg до 25 септември 2010 г.

За допълнителна информация:

тел. 0884070032 – Янакиева; имейл: miesaward2011@abv.bg

Сайт: <http://miesbg2011.wordpress.com/>

in memoriam



На 30.7.2010 г. в Гренобъл-Франция, на 79 години почина след кратко боледуване **арх. Савка Парашкевова Николова**.
Арх. Николова бе творческа личност, в достойнство изживяла своя жизнен път.
Поклон пред светлата ѝ памет!
От приятели и колеги

ДОКЛАД ОТ АРХ. ЕМИЛ ЙОРДАНОВ...

продължава от с. 4

вестиционни програми, чийто ефект вероятно ще произтече от тепърва подписани договори, турските колеги предложиха следните конкретни инициативи, като произтичащи от добрите резултати от приключилото мероприятие:

- Издаване на книга – това явно е практика в страната, тъй като се запознахме с подобни книги, издавани по случай приключили мероприятия и една такава аз депозирам за библиотеката на САБ с настоящия доклад. Всъщност, както по-горе е упоменато, малка книжка/брошура турските колеги така или иначе ще издадат; моя бе инициативата да предложи разширяване на тематиката, която да засегне освен образователни аспекти и други примери, статии, мнения, като се превърне в официално печатно издание. За целта поставям въпроса за възможно, дори символично съфинансиране (само за печат – от порядъка на неколкостотин лева) от страна на САБ. Споменатата практика на редовни издания по повод протекли събития, заедно с впечатляващото медийно отразяване на дори съвсем рутинни професионални мероприятия, в каквото, както се разбира, участвахме е директен пример към приоритетната цел на САБ за постигане на значимо медийно присъствие;

- Организиране на съвместно мероприятие в началото на октомври тази година, по повод Международния ден на архитектурата и във връзка с домакинството на Истанбул, като културна столица на Европа. Тук също ще уточня, че мероприятията Турската камара ще реализира и само от своя страна, дори е вероятно да бъдем поканени, но в случая става въпрос за опит за изграждане на мрежа от циркулярни – в различни Балкански държави активности, насочени по-специално към опазване на културните ценности – с тематика като на приключилата школа (недвижими обекти, градска среда, устойчиво развитие – политика и мениджмънт, ролята на обитателите и т.н.), но между професионалисти-експерти. Серия от мероприятия, които биха са провеждали по подобна схема – частично под формата на лекции и презентации, и частично под формата на ескизни решения по дадени ключови проблеми. Резултатите, както са свикнали колегите, биха се документирали детайлно и популяризирали широко. Първоначалното предложение е отново за поемане на цялата организация от турска страна, но аз бих желал да проуча настроенията в Комисията за съдействие в организацията, а и възможно съфинансиране. В случая би било наложително търсенето на спонсори (основният спонсор на школата бе Клауф; другите три-четири фирми бяха турски. Явно спонсорството бе значително и доколкото разбрах, не е насочено директно към Камарата, а минава през общински схеми, поне в случая);

- Предложение за подобна школа през следващата година в Истанбул, както и предложения за няколко университетски програми, в които САБ би могъл да партнира при евентуалната им бъдеща реализация от учебните заведения. Един от ефектите на мултипликация на мероприятието е, че и турските колеги, и нашите дипломанти са силно заинтригувани да разработят наесен дипломни работи за някои от знаковите обекти на наследството в Одрин и района, които възможности ще обсъдим в Катедра „История и теория на Архитектурата“ в УАСГ.

Приложения: пакет с книги и периодика, рекламни материали – като подаръци от Камарата на архитектите в Турция.

Представил:
арх. Емил Момчилов Йорданов

27 юли 2010 г.

До председателя на УС на САБ
Копие: До председателя на ПКМД на САБ

ДОКЛАД

от арх. Емил Момчилов Йорданов, член на ПКМД на САБ
относно: участие в лятна школа „Организиране на бастионната зона в Одрин – Кавгаз, като парк“

Уважаеми г-н председател,
В периода 5–20 юли 2010 г. взех участие, заедно с четирима студенти от Архитектурния факултет на УАСГ, в лятна школа „Организиране на бастионната зона в Одрин – Кавгаз, като парк“. Участието бе по покана на Камарата на архитектите в Турция, към Съюза на архитектите в България и по инициатива на Организационен комитет, включващ Одринското губернаторство, община Одрин, Камарата на архитектите в Турция и Тракийския университет в Одрин. Турската страна осигури всички разходи на място, с изключение на пътните, които получих за сметка на УАСГ, откъдето бяхме командировани.

Мероприятието се проведе с добра организация между представители на четири университета – два от Истанбул, Одринския и УАСГ, под формата на семинарни занятия, продуцирали три крайни проекта от смесени студентски колективи. Обект на намеса бе един от най-стратегическите бастиони (табии) в отбранителната система на града, изградена в края на XIX и началото на XX в., и играла важна роля през Първата световна и Балканските войни (в това наследство има и българска история).

Проектът на един от колективите, в който участваха две наши дипломантки, получи адмирации и породил инициатива за отпечатване на брошура, или малка книга за мероприятието.

Извън образователните и проектантски дейности, при които бе разменен опит и познание, бяхме силно впечатлени от протокола и отношението на турската страна. Преди всичко – огромно желание на колегите за реализиране на школата, колкото и традиционно да бе мероприятието. По думите им, това е бил десетият пореден (и първи успешен) опит за провеждане, с покани към гръцки и български университети; лично аз си спомням, че участвах в един от тези опити, когато през 2005 г. първо трябваше да се преподпише Меморандумът за сътрудничество между УАСГ и Тракийския университет, и който меморандум така и не е подписан досега (от наша страна през 2005 г.). Задоволството и желанието за бъдещи съвместни дейности личеше през цялото време от вниманието, с което бяхме обградени, от високото ниво на официализация на присъствието ни в Одрин – бяхме канени на две официални вечери – с областния управител и кмета на града, бяхме приети отделно от това и от двамата, както и официално в самата общинска администрация; още на следния ден след пристигането ни в местните вестници излезе на първа страница информация от пресконференцията, която бе дадена при пристигането ни, информация за нас във вестниците имаше поне още два пъти, а и постоянно бяхме придружавани от представители на общината и/или на местното представителство на камарата, а последните дни – и от представители на Управителния съвет на Камарата на архитектите в Турция. Пресконференция бе организирана и в заключителния ден. Имахме среща и с българския консул в града.

Извън семинарната програма, се запознахме с голям брой забележителности на града и околностите; получихме информация за архитектурната практика в страната, за спецификата на образованието, за подобни международни мероприятия на Тракийския и други университети в страната, в свободни колегиални разговори бяха изказани идеи за бъдещи меро-

TEL: (0284) 225 10 38
FAX: (0284) 212 72 30 75 Ki

Edirne

GÜNÜK SİYASİ MÜSTAKİL GAZETE

06 TEMMUZ 2010 SALI www.edirnegazetesi.com.tr edirnegazetesi22@hotmail.com SAYI: 13



Yaz okulunda park projesi

Edirne Valiliği İl Özel İdare Sekreterliği, Edirne Belediye Başkanlığı ve Mimarlar Oda Edirne Temsilciliğinin, Türk – Bulgar mimarlık öğrencileri için düzenlediği yaz okuluna öğrenciler, park projesi hazırlamak için harekete geçti.



приятия. Силно бяхме впечатлени от посещението в Музея на здравето (на медицината), който е ситуиран в напълно реставриран обществен комплекс от XV век, в покрайнините на днешния град Одрин. Доколкото разбрах, това е единственият по рода си музей в Европа и носител на наградата „най-добър Европейски музей“ за 2007 г. Реставрацията, организацията и менажирването на музея са реализирани от Тракийския университет с вътрешно, държавно и финансиране по предприемачески програми. Практически, това е университетски музей. За миналата година има почти 13 000 посетители.

Общото ни впечатление за Турция, (в която съм бил последно преди около осем години), е за една богата, добре устроена и бурно развиваща се държава, с много по-европейски постижения и визии от нас, чийто народ – и в частност нашата колегия, е изключително добронамерена, с огромно желание да споделя време, опит и не на последно място – участие в предприемачески програми, които за страната текат, и представляват в значителен обем и финансиране.

Тази година Истанбул е културна столица на Европа. Приключилото мероприятие бе проведено и под това мото, вероятно и пълноценното му финансиране се дължи в голяма степен на същия факт. Във връзка с него на 22 юли се откри българска изложба в Истанбул, а на 9 август предстои откриване на още една – за историята и наследството на гр. Варна. Знаем, че предстои подписване на Меморандум за сътрудничество между Съюза на архитектите в България и Камарата на архитектите в Турция. Лятната школа бе като един повод за добросъседски намерения, предшестваш подписването на договори и конкретизиращ скоростни други дейности. А намерения за такива, дори покани има и в момента, както и добри контакти между отделни колеги в двете страни, съществуват неофициално отдавна.

Освен разговорите за стратегическо сътрудничество по редица проекти, свързани с опазване на културни ценности, университетско образование и по предприемачески и ин-

следва на с. 3